

**Aufgabe 3 (Systemanalyse)****9 Punkte**

Gegeben sei das detaillierte Signalflussbild eines linearen dynamischen Systems mit Eingang  $u(t)$  und Ausgang  $y(t)$ :

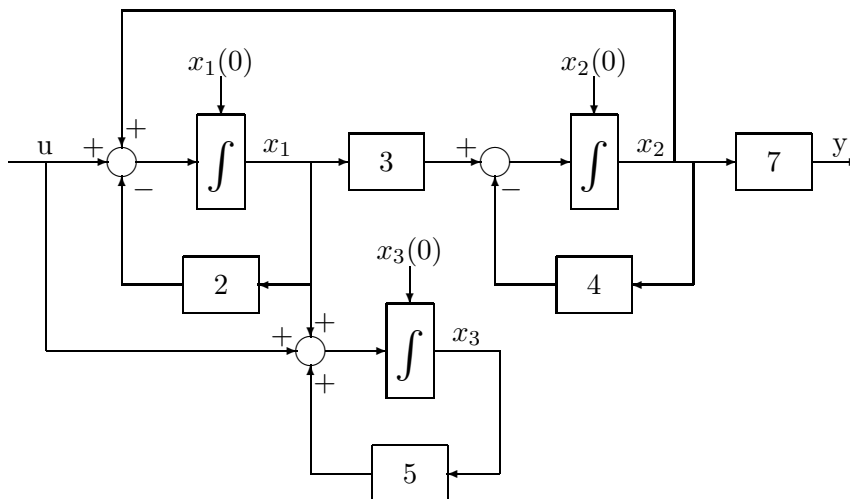

- (2 Punkte) Leiten Sie die Systemmatrizen  $A, b, c, d$  des gegebenen Systems her.
- (1 Punkt) Ist das gegebene System vollständig steuerbar? Begründen Sie Ihre Aussage mathematisch.
- (1 Punkt) Ist das gegebene System vollständig beobachtbar? Begründen Sie Ihre Aussage mathematisch.
- (2 Punkte) Berechnen Sie die Eigenwerte des Systems. Ist es Lyapunov stabil? Begründen Sie Ihre Antwort.
- (1 Punkt) Ist das System stabilisierbar? Begründen Sie Ihre Antwort.
- (2 Punkte) Leiten Sie die Übertragungsfunktion  $\Sigma(s)$  des Systems her. Berechnen Sie die Pole und Nullstellen.

**Lösung 3**

- (2 Punkte)  
Die Systemgleichungen lauten:

$$\dot{x}_1(t) = -2x_1(t) + x_2(t) + u(t)$$

$$\dot{x}_2(t) = 3x_1(t) - 4x_2$$

$$\dot{x}_3(t) = x_1(t) + 5x_3(t) + u(t)$$

$$y(t) = 7x_2(t)$$

Die Systemmatrizen  $A, b, c, d$  sind:

$$A = \begin{bmatrix} -2 & 1 & 0 \\ 3 & -4 & 0 \\ 1 & 0 & 5 \end{bmatrix}, \quad b = \begin{bmatrix} 1 \\ 0 \\ 1 \end{bmatrix}, \quad c = [0 \quad 7 \quad 0], \quad d = 0$$

b) (1 Punkt)

Das System ist vollständig steuerbar.

$$\mathcal{R}_3 = [b \quad A \cdot b \quad A^2 \cdot b] = \begin{bmatrix} 1 & -2 & 7 \\ 0 & 3 & -18 \\ 1 & 6 & 28 \end{bmatrix}$$

Die Steuerbarkeitsmatrix  $\mathcal{R}_3$  hat vollen Rang ( $\text{Rang}(\mathcal{R}_3) = 3$ ).

c) (1 Punkt)

Das System ist NICHT vollständig beobachtbar.

$$\mathcal{O}_3 = \begin{bmatrix} c \\ c \cdot A \\ c \cdot A^2 \end{bmatrix} = \begin{bmatrix} 0 & 7 & 0 \\ 21 & -28 & 0 \\ -126 & 133 & 0 \end{bmatrix}$$

Die Beobachtbarkeitsmatrix  $\mathcal{O}_3$  hat nicht vollen Rang ( $\text{Rang}(\mathcal{O}_3) = 2$ ).

d) (2 Punkte)

Die Lyapunov Stabilität kann anhand der Eigenwerte  $\lambda_i$  der Systemmatrix  $A$  beurteilt werden:

$$\begin{aligned} \det(\lambda I - A) &= \det \begin{pmatrix} \lambda + 2 & -1 & 0 \\ -3 & \lambda + 4 & 0 \\ -1 & 0 & \lambda - 5 \end{pmatrix} \\ &= (\lambda + 2)(\lambda + 4)(\lambda - 5) - 3(\lambda - 5) \\ &= (\lambda - 5)(\lambda^2 + 6\lambda + 5) \stackrel{!}{=} 0 \end{aligned} \quad (8)$$

Die drei Eigenwerte sind:

$$\lambda_1 = 5, \quad \lambda_2 = -5, \quad \lambda_3 = -1$$

Das System hat einen Eigenwert mit positivem Realteil und ist somit instabil.

e) (1 Punkt)

Das instabile Subsystem  $x_3$  ist zwar steuerbar, aber nicht beobachtbar. Deshalb lässt sich das System nicht stabilisieren.

f) (2 Punkte)

Die Übertragungsfunktion eines linearen zeitinvarianten Systems n-ter Ordnung

$$\begin{aligned} \dot{x}(t) &= A \cdot x(t) + b \cdot u(t), \quad A \in \mathbb{R}^{n \times n} \\ y(t) &= c \cdot x(t) \end{aligned}$$

lautet:

$$\begin{aligned} \Sigma(s) &= c \cdot (sI - A)^{-1} \cdot b = \frac{c \cdot \text{Adj}(sI - A) \cdot b}{\det(sI - A)} \\ &\stackrel{PNK}{=} \frac{b(s)}{a(s)} = \frac{b_m s^m + \dots + b_1 s + b_0}{s^n + a_{n-1} s^{n-1} + \dots + a_1 s + a_0}, \quad m < n \end{aligned}$$

Eventuelle gemeinsame Wurzeln<sup>1</sup> des Zählers und des Nenners werden im dritten Schritt der Rechnung gekürzt (Pol-Nullstellen-Kürzung).

Für das gegebene System berechnet sich die Determinante der Matrix:

$$\det(sI - A) = \det \begin{pmatrix} s+2 & -1 & 0 \\ -3 & s+4 & 0 \\ -1 & 0 & s-5 \end{pmatrix} = (s-5)(s^2 + 6s + 5)$$

Aufgrund der 0-Einträge in den Vektoren  $b$  und  $c$  benötigt man für die Berechnung des Zählerpolynoms von  $\Sigma(s)$  nur zwei Einträge der Adjungierten  $\text{Adj}(sI - A)$ .

$$[\text{Adj}(sI - A)]_{21} = (-1)^{2+1} \det((sI - A)_{12}) = -\det \begin{pmatrix} -3 & 0 \\ -1 & s-5 \end{pmatrix} = 3(s-5)$$

$$[\text{Adj}(sI - A)]_{23} = (-1)^{2+3} \det((sI - A)_{32}) = -\det \begin{pmatrix} s+2 & 0 \\ -3 & 0 \end{pmatrix} = 0$$

Es ergibt sich somit:

$$\begin{aligned} c \cdot \text{Adj}(sI - A) \cdot b &= [0 \quad 7 \quad 0] \cdot \begin{bmatrix} \# & \# & \# \\ 3(s-5) & \# & 0 \\ \# & \# & \# \end{bmatrix} \cdot \begin{bmatrix} 1 \\ 0 \\ 1 \end{bmatrix} \\ &= [0 \quad 7 \quad 0] \cdot \begin{bmatrix} \# \\ 3(s-5) \\ \# \end{bmatrix} \\ &= 21(s-5) \end{aligned}$$

Die Übertragungsfunktion lautet somit nach der Pol-Nullstellen-Kürzung von  $(s-5)$ :

$$\Sigma(s) = \frac{21}{s^2 + 6s + 5}$$

Die Pole  $\pi_k$  des Systems entsprechen den Wurzeln des Nennerpolynoms  $a(s)$  von  $\Sigma(s)$ :

$$\pi_1 = -5, \quad \pi_2 = -1$$

Die Nullstellen  $\xi_j$  sind die Wurzeln des Zählerpolynoms  $b(s)$ . Das System hat keine Nullstellen.

---

<sup>1</sup>Nullstellen eines Polynoms

**Aufgabe 2 (Zeitbereich und Frequenzbereich)****9 Punkte**

Folgende Differentialgleichung beschreibt das dynamische Verhalten eines Systems:

$$\ddot{y}(t) + 9\dot{y}(t) + 24y(t) = \ddot{u}(t) + 5\dot{u}(t) + 6u(t)$$

- a) (2 Punkte) Bestimmen Sie für diese Differentialgleichung das Zustandsraummodell in steuerbarer Standardform und zeichnen Sie das Signalflussbild.
- b) (2 Punkte) Leiten Sie die Übertragungsfunktion  $\Sigma(s)$  dieses Systems her. Die Anfangsbedingungen sind:

$$y(0) = \dot{y}(0) = \ddot{y}(0) = u(0) = \dot{u}(0) = 0$$

**Lösung 2**

- a) (2 Punkte)

Das Zustandsraummodell in steuerbarer Standardform lautet:

$$\left[ \begin{array}{c|c} A & b \\ \hline c & d \end{array} \right] = \left[ \begin{array}{ccc|c} 0 & 1 & 0 & 0 \\ 0 & 0 & 1 & 0 \\ -16 & -24 & -9 & 1 \\ \hline 6 & 5 & 1 & 0 \end{array} \right]$$

Das Signalflussbild des Systems hat folgende Form:

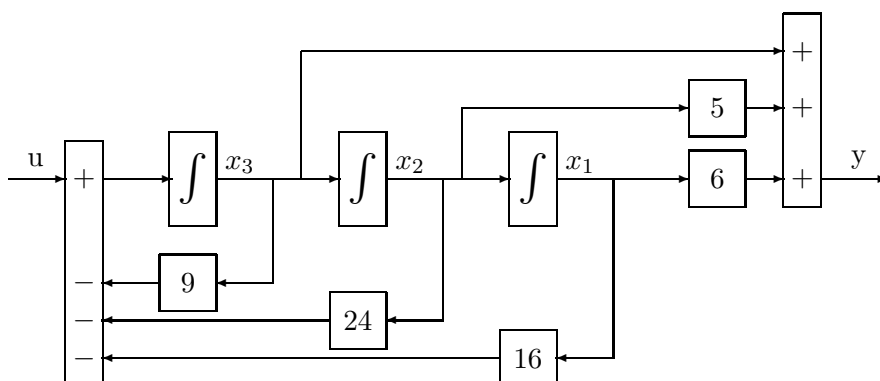

b) (2 Punkte)

Das Laplace transformierte System lautet:

$$s^3 Y(s) + 9 s^2 Y(s) + 24 s Y(s) + 16 Y(s) = s^2 U(s) + 5 s U(s) + 6 U(s)$$

daraus folgt die Übertragungsfunktion:

$$\Sigma(s) = \frac{Y(s)}{U(s)} = \frac{s^2 + 5 s + 6}{s^3 + 9 s^2 + 24 s + 16}$$